

**ОБҐРУНТУВАННЯ**  
**технічних та якісних характеристик предмета закупівлі, його очікуваної вартості та**  
**розміру бюджетного призначення**

**Підстава для публікації обґрунтування:** постанова Кабінету Міністрів України від 11.10.2016 №710 “Про ефективне використання державних коштів” (пункт 4-1).

**Замовник:** Вище професійне училище Львівського державного університету безпеки життєдіяльності (м. Вінниця), що діє від імені та в інтересах Львівського державного університету безпеки життєдіяльності.

**Код за ЄДРПОУ:** 38821236.

**Вид предмету закупівлі:** відкриті торги (з урахуванням Особливостей здійснення публічних закупівель товарів, робіт і послуг для замовників, передбачених Законом України “Про публічні закупівлі”, на період дії правового режиму воєнного стану в Україні та протягом 90 днів з дня його припинення або скасування”, затверджених постановою Кабінету Міністрів України від 12 жовтня 2022 року № 1178).

**Предмет закупівлі:** код ДК 021:2015: 44220000-8 - Столярні вироби (вікна металопластикові, склопакет).

**Обґрунтування розміру бюджетного призначення:** відповідно кошторисних призначень училища на 2023 рік в межах коду економічної класифікації видатків КЕКВ 2210 “Предмети, матеріали, обладнання та інвентар”.

**Обґрунтування очікуваної вартості предмета закупівлі:** 76500,00 грн з ПДВ. Розрахунок здійснено методом порівняння ринкових цін відповідно до примірної методики визначення очікуваної вартості предмета закупівлі, яка затверджена наказом Міністерства розвитку економіки, торгівлі та сільського господарства України від 18.02.2020 № 275, із врахуванням виділених асигнувань.

Враховано цінові пропозиції: Фізичної особи - підприємця Олійника Сергія Анотолійовича ( 4 130,21 грн / 1 м.кв.), Компанії “Viknaroff” (3 438,86 / 1 м.кв.), Товариства з обмеженою відповідальністю “Глорія-В” (5 021,00 грн / 1 м.кв.).

**Обґрунтування технічних та якісних характеристик предмета закупівлі:**

**Вікна металопластикові, код за ДК 021:2015 – 44220000-8 Столярні вироби.**

1. Предмет закупівлі: за кодом ДК 021:2015 44220000-8 «Столярні вироби (Вікна металопластикові, склопакет)» з доставкою, демонтажем існуючих та монтажем, загальною орієнтовною кількістю виробів 18,5336 кв.м.

2. Необхідність здійснення закупівлі за адресою: 21020, м. Вінниця, вул. Генерала Арабея, 7.

3. Вимоги до предмета закупівлі:

3.1.Строк поставки товару: протягом 10 (десяти) календарних днів з моменту отримання заявки від Замовника, але не пізніше 31.12.2023 року.

3.2.Кількість товару: вікно металопластикове (розміри 1 720 мм (висота) x 1 140 мм (ширина), \*можливе відхилення до 50 мм) — 6 шт., вікно металопластикове\* (\*перегородка, вимоги щодо приведеного опору тепловіддачі не застосовуються, склопакет однокамерний) (розміри 500 мм (висота) x 2 820 мм (ширина), \*можливе відхилення до 50 мм) — 1 шт., вікно металопластикове (розміри 1 320 мм (висота) x 1 540 мм (ширина), \*можливе відхилення до 50 мм) — 2 шт., склопакет (1 060 мм x 1 220 мм, \* можливе відхилення до 50 мм) - 1 шт.

\* Розміри виробів може бути змінено. Остаточні заміри проводяться постачальником та встановлюються ним.

Металопластикові вироби повинні відповідати Державним стандартам України (ДСТУ Б В.2.6.-23:2009, ДСТУ Б В.2.6.-15:2011, ДСТУ Б EN 1279-1:2013., ДСТУ Б В.2.7.-130-2007

тощо) та Державним Будівельним Нормам (ДБН В.2.6-31:2016). Металопластикові вироби повинні відповідати вимогам екологічної та пожежної безпеки.

#### 4. Технічні вимоги до пропозиції Учасника

При складанні пропозиції Учасник має впевнитись, що розроблена ним пропозиція буде враховувати вимоги чинного законодавства.

#### 5. Інші вимоги до Пропозиції Учасника

5.1. Учасник визначає ціни (із змінами та доповненнями), з урахуванням всіх видів та обсягів робіт, що повинні бути виконані. Ціна пропозиції повинна включати всі витрати Учасника, зокрема сплату податків і зборів, що сплачуються або мають бути сплачені, вартість матеріалів, страхування, інші витрати.

5.2. Якщо пропозиція закупівлі Учасника містить не повний обсяг товарів (робіт, послуг) або зміну обсягів чи складу робіт/послуг згідно з документацією закупівель, ця пропозиція вважається такою, що не відповідає умовам документації закупівлі, та відхиляється Замовником.

#### 6. Загальні вимоги до вікон металопластикових:

6.1. Під час виготовлення металопластикових виробів виробник повинен керуватися Державними стандартами України (ДСТУ Б В.2.6.-23:2009, ДСТУ Б В.2.6.-15:2011, ДСТУ Б EN 1279-1:2013., ДСТУ Б В.2.7.-130-2007) та Державними Будівельними Нормами (ДБН В.2.6-31:2016).

6.2. При виготовленні склопакетів необхідно дотримуватись ДСТУ Б EN 1279-1:2013, ДСТУ Б EN 1279-2:2013, ДСТУ Б EN 1279-4:2013, ДСТУ Б EN 1279-6:2013 «СКЛОПАКЕТИ КЛЕЄНІ БУДІВЕЛЬНОГО ПРИЗНАЧЕННЯ. Технічні умови». Склопакети повинні відповідати сучасним вимогам по теплозбереженню.

6.4. Фурнітура повинна бути якісною, надійною та довговічною. Фурнітура – стальна, цільна.

6.5. Профіль відноситься до класу В та відповідають вимогам ДСТУ Б В.2.7-130:2007 «Профілі полівінілхлоридні для огорожувальних будівельних конструкцій. Загальні технічні умови»;

- Профілі з неластифікованого полівінілхлориду для будівельних конструкцій повинні містити армування товщиною від 1,5 мм, що підтверджується учасником у паспорті на виріб (партію виробу).

- Кількість камер в ПВХ – 5 камер і більше;

- Монтажна ширина профіля – від 70 мм;

- **Приведений опір теплопередачі – від 0,9 м<sup>2</sup>\*С/Вт;**

- Допустиме значення повітропроникливості – від 12 кг/(м<sup>2</sup>·год);

- Індекс ізоляції повітряного шуму вікон – від 34 дБ;

- Для відведення води і сконденсованої вологи в нижніх профілях коробок і стулок передбачити спеціальні прорізи та в верхніх профілях отвори для вирівнювання тиску у внутрішніх порожнинах профілю;

- Металопластикові вироби - повинні бути виконана у білому кольорі.

6.6. Підвіконня внутрішні – з профілю ПВХ та повинні відповідати вимогам ДСТУ Б.Н. 2.7-146:2008).

6.7. На металопластикових виробках, в яких передбачені двері, повинні бути встановлені дверні дотяги.

6.8. Металопластикові вироби повинні поставлятися комплектно.

В комплект поставки повинні входити: виріб у зібраному (встановленому) вигляді відповідно до замовлення; паспорт.

6.9. Учасник як у тендерній пропозиції так і при виконання робіт подає паспорт на партію виробу. У паспорті вказуються комплектуючі, які використані при виготовленні металопластикових виробів, технічні показники та коефіцієнт опору теплопередачі, а також повинно бути графічне зображення металопластикових виробів з вказанням розмірів.

7. На підтвердження якісних характеристик товару учасник повинен надати у складі тендерної пропозиції сертифікати відповідності: на профіль ПВХ та/або на склопакети та/або на фурнітуру та/або на виріб та/або протокол випробувань на виріб.

8. Товар повинен бути новим, не відновленим, не реставрованим. Упаковка, в якій

відвантажуються товар, повинна відповідати державним стандартам або технічним умовам, забезпечити його зберігання та бути непошкодженим під час транспортування.

Гарантія на товар: має відповідати гарантії виробника, але не менше п'яти років з моменту введення вікон в експлуатацію.

#### 9. Супутні послуги

9.1. Поставка товару передбачає надання комплексу супутніх послуг, вартість яких включається у ціну за одиницю товару та ціну тендерної пропозиції. Поставка товару супроводжується наступними супутніми послугами:

- уточнюючі заміри кожного прорізу;
- доставка товару до місця поставки товару, включаючи навантаження, розвантаження, транспортні, експедиційні та інші послуги з доставки;
- демонтаж існуючих виробів за адресою поставки: м. Вінниця, вул. Генерала Арабея, 7
- монтаж металопластикових виробів за адресою поставки: м. Вінниця, вул. Генерала Арабея, 7

#### 10. Умови монтажу

10.1. Встановлення металопластикових виробів буде здійснюватися в будівлі, що експлуатується.

10.2. Обов'язковою вимогою є проведення попередніх уточнюючих замірів кожного прорізу та виготовлення конструкцій по фактично уточненим розмірам. Ескізи на конструкції металопластикових виробів додаються.

#### 11. Специфікація товару, що пропонується:

Всі розміри, вказані у специфікації, є приблизні, проведення замірів на місці встановлення для переможця є обов'язковим.

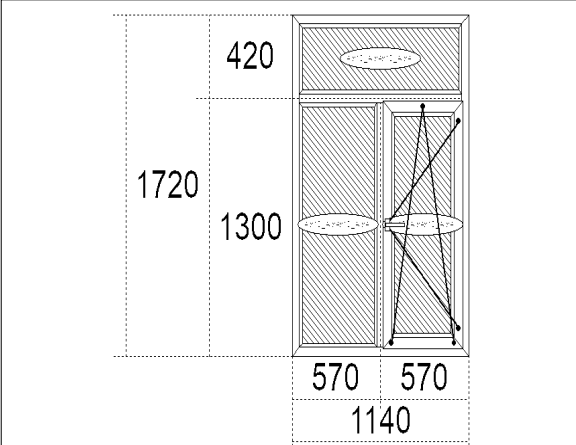
№ з/п.	Найменування товару, кількість	Опис та вид товару
1	Вікно метало-пластикове (1 140 x 1 720) * - 6 штук	<p>Вікно з фрамуюгою.  Розмір виробу 1 140 мм x 1 720мм.  Колір внутрішній — білий, колір зовнішній — білий.  Підвіконня матове квадратне 400 мм (ширина) x 1 140 мм (довжина) *.  Відлив оцинкований білий до 180 (ширина).  Склопакет двукамерний.  Тип склопакету: 4іх10_ Агх4х10_ Агх4і :  зовнішнє скло - мультифункціональне типу Solar або аналог;  внутрішнє скло - енергозберігаюче;  заповнення камер склопакета газом аргон, або еквівалент.</p> 

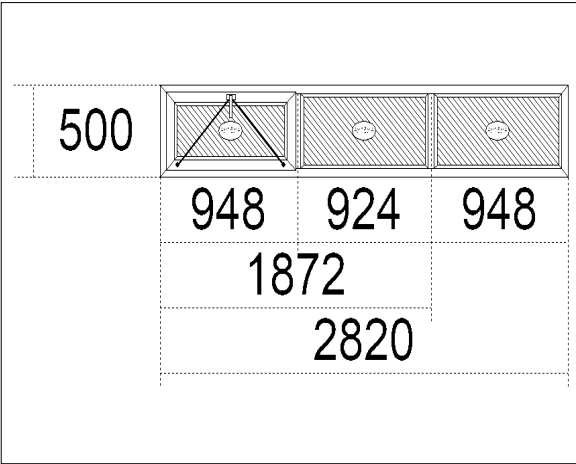
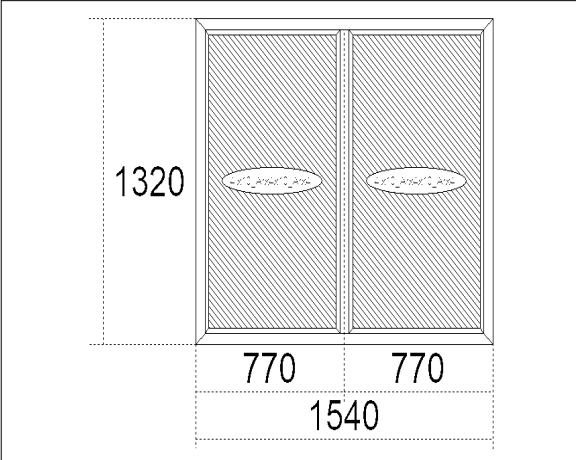
№ з/п.	Найменування товару, кількість	Опис та вид товару
2	Вікно метало-пластикове (500 х 2 820) *- 1 штука	<p>Вікно - перегородка з фрамугою  Розмір виробу 500 мм х 2 820мм.  Колір внутрішній — білий, колір зовнішній — білий.  Склопакет однокамерний.  Тип склопакету: 4 х 16 х 4</p> <p><i>або еквівалент.</i></p> 
3	Вікно метало-пластикове (1 320 х 1 540) *- - 2 штуки	<p>Вікно глухе.  Розмір виробу 1 540 мм х 1 320мм.  Колір внутрішній — білий, колір зовнішній — білий.  Підвіконня матове квадратне 400 мм (ширина) х 1540 мм (довжина) *.  Відлив оцинкований білий до 120 (ширина).  Склопакет двукамерний.  Тип склопакету: 4іх10_ Агх4х10_ Агх4і :  зовнішнє скло - мультифункціональне типу Solar або аналог;  внутрішнє скло - енергозберігаюче;  заповнення камер склопакета газом аргон,  <i>або еквівалент.</i></p> 

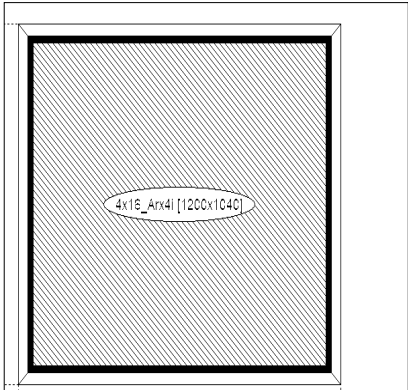
№ з/п.	Найменування товару, кількість	Опис та вид товару
4	Склопакет (1 060 x 1 220 ) - 1 штука	<p>Склопакет Розмір виробу 1060 мм x 1 220 мм.</p> <p>Тип склопакету: 4 x16 _ Ar x 4i Профіль: Фальшрама для СП 24 - 32 мм <i>або еквівалент.</i></p> 

\*Розміри можуть мати відхилення до 50 мм. Остаточні розміри визначаються Постачальником після проведення замірів.

У разі наявності у даному документі посилань на конкретну торгівельну марку чи фірму, патент, конструкцію або тип предмета закупівлі, джерело його походження або виробника, після такого посилання слід вважати в наявності вираз «або еквівалент».

Технічні, якісні характеристики предмета закупівлі повинні відповідати встановленим/зарєєстрованим нормативним актам діючого законодавства (державним стандартам (технічним умовам)).

# Олійник Сергій Анатолійович

(097) 663-76-96, (093) 663-76-96

Oliynuk\_Sergiy@ukr.net

Клієнт :  
 Термін виконання :  
 Всього виробів : 25 шт  
 Загальний периметр : 194.38 м  
 Площа з дод. ел-ми : 116.13 м<sup>2</sup>  
 Загальна площа : 93.61 м<sup>2</sup> Вага, кг: 3325.57

Вироби: 311964.25  
 Дод. елементи: 25949.63  
 Монтаж: 48720.00

Всього до сплати, ГРН : 386633.00

Врахована знижка : 35.00%

Вікно № 1 3.08 м<sup>2</sup>м

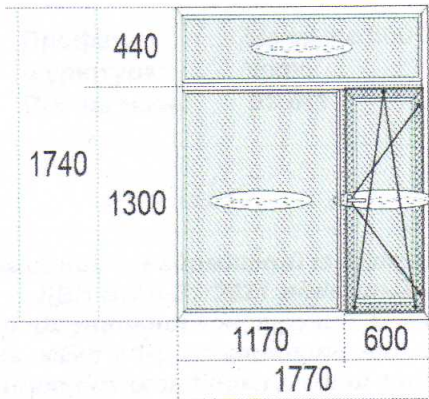

Приведений опір теплопередачі R=0.96 м<sup>2</sup> °C/Вт

Згідно ДБН В.2.6-31:2021 та ДСТУ EN 14351-1:2020 данна конструкція рекомендована для використання у вибраній температурній зоні.

Кількість блоків:	17 шт		
Профіль:	Steko 7P, (70 мм), Білий, СІРА ГУМА Арм. - стандарт 1,2 мм		
Склопакет:	4M Solar x12 Arx4x12 Arx4i 3 шт.		
Фурнітура:	ІП/В ВІК АХОР К-3 Мікрощілинні		
Дренаж:	Вниз		
Коментар:			
<b>Вартість одного виробу</b>		<b>10795.76</b>	
<b>Додаткові елементи</b>			
	<b>Ціна</b>	<b>Кільк.</b>	<b>Сума</b>
Підвіконня мат квадратне 450мм біле	443.86	1.9 м	843.34
Відл.оцинков.біл170	104.60	1.85 м	193.51
МС внутренняя бел (1192x492)		0.59	201.21
<b>Всього :</b>		<b>033.81 x 17 = 204574.79 ГР</b>	

Вікно № 2 5.16 м<sup>2</sup>м

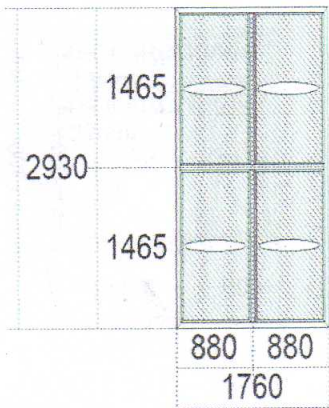

Приведений опір теплопередачі R=1.02 м<sup>2</sup> °C/Вт

Згідно ДБН В.2.6-31:2021 та ДСТУ EN 14351-1:2020 данна конструкція рекомендована для використання у вибраній температурній зоні.

Кількість блоків:	8 шт		
Профіль:	Steko 7P, (70 мм), Білий, СІРА ГУМА Арм. - стандарт 1,2 мм		
Склопакет:	4M Solar x12 Arx4x12 Arx4i 4 шт.		
Фурнітура:			
Дренаж:	Вниз		
Коментар:			
<b>Вартість одного виробу</b>		<b>15626.97</b>	
<b>Додаткові елементи</b>			
	<b>Ціна</b>	<b>Кільк.</b>	<b>Сума</b>
Підвіконня мат квадратне 450мм біле	444.02	1.85 м	821.43
Відл.оцинков.біл200	118.37	1.85 м	218.98
<b>Всього :</b>		<b>6667.39 x 8 = 133339.09 ГР</b>	

Клієнт

Виконавець



Отримав: 09.10.2023 *Сидор* Вигідом СЕМЧЕНКО

# Комерційна пропозиція №

від 09.10.2023

Дилер\_:  
Місто\_:  
Замовник:  
Адреса та тел:

Профіль:	MegaLine 600 New	Загалом по конструкціях	260318,54
Фурнітура:	Vorne	Загалом монтаж	42124,95
Площа м.кв.:	93,611	<b>Загалом</b>	<b>302443,49</b>
		Додаткові матеріали	19472,03
		<b>ЗАГАЛОМ (3438,86 за 1 м.кв.)</b>	<b>321915,52</b>
		Ціни зазначені у грн	

*Замовник ознайомлений із тим, що згідно умов державної програми енергозбереження та вимог ДБН В.2.6-31:2021 мінімально допустиме значення опору теплопередачі світлопрозорої огорожувальної конструкції житлових та громадських будівель повинне становити не менше 0,9 м.кв. кВт у 1-й кліматичній зоні, а у 2-й кліматичній зоні – не менше 0,7 м.кв. кВт. Таким вимогам відповідають блоки віконні з профільної системи з монтажною глибиною на менше 70 мм та двокамерним склопакетом з двома енергозберігаючими склами для 1-ї кліматичної зони. За вибір формули склопакету та профільної системи відповідальність несе замовник*

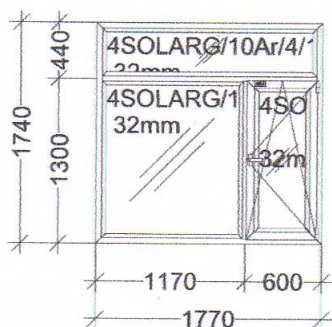

Найменування: Конструкція 1 1770 x 1740 - 17 шт.

Колір: бел

Серія: MegaLine 600 New

Скління:	4SOLARG/10Ar/4/10Ar/4/ 32mm
Площа м.кв.:	3,08 52,357
Вага:	1925,479
Вартість:	155483,69
Монтаж:	23560,47
Сума:	10532,01 179044,16 (3419,71 за 1 м.кв.)
Сума з урах. дод. мат.:	192263,19

Найменування	Кіл-сть	Вартість
8,5*32*25*32*13 I, м/п.	49,3255	0,00
HKK 3101 Відповідна планка для мікроліфта (1:	17x1	0,00
MegaLine N- Подоконный профиль, бел, м/п.	17x1,745	0,00
Відповідна планка для мікровентиляції (нова),	17x1	0,00
Відлив шириною 170 мм, бел, м/п.	17x1,85	2560,03
Підвіконник з ПВХ 450 мм.-, бел, м/п.	17x1,9	10659,00
Ручка віконна Comfort, бел, шт.	17	0,00
Ущільнювач пазу штапіка (домогосподарка), бел	17x0,5515	0,00
Найменування	Кіл	
Vorne пов-від.	17	
4SOLARG/10Ar/4/10Ar/4/ 32mm	17	
4SOLARG/10Ar/4/10Ar/4/ 32mm	17	
4SOLARG/10Ar/4/10Ar/4/ 32mm	17	

Отримав: 09.10.2023 від Владим СЕМЧЕНКО

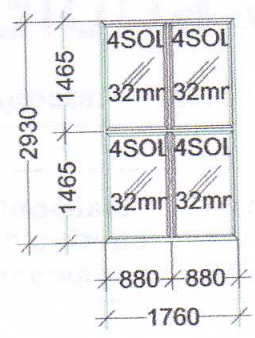

**Найменування:** Конструкція 2 1760 x 2930 - 8 шт.

**Колір:** бел

**Серія:** MegaLine 600 New

**Скління:** 4SOLARG/10Ar/4/10Ar/4I/ 32mm  
**Площа м.кв.:** 5,157 41,254  
**Вага:** 1404,562  
**Вартість:** 104834,85  
**Монтаж:** 18564,48  
**Сума:** 15424,92 123399,33 (2991,18 за 1 м.кв.)  
**Сума з урах. дод. мат.:** 129652,33

Найменування	Кіл-сть	Вартість
-Fenster 400 - Підставочний профіль N, бел, м/п.	8x2,89	0,00
8,5*32*25*32*13 I, м/п.	35,592	0,00
MegaLine N- Подоконный профіль, бел, м/п.	8x1,735	0,00
Відлив шириною 200 мм, бел, м/п.	8x1,85	1369,00
Підвіконник з ПВХ 450 мм.-, бел, м/п.	8x1,85	4884,00
Найменування	Кіл	
4SOLARG/10Ar/4/10Ar/4I/ 32mm	32	

**Оформлення замовлення в роботу означає, що Замовник підтверджує профільну систему, виробника фурнітури, формулу склопакетів, габаритні розміри, конструктив, варіанти відкривання стулок, всі додаткові елементи і т. д.**  
**Після запуску замовлення в роботу зміни та доповнення не приймаються.**

**Адреси магазинів**

- м.Вінниця, вул. Київська, 27  
(068) 300 8 999  
(063) 300 8 999
- м.Вінниця, вул. Келецька, 78  
(097) 1000 399  
(093) 1000 399
- м.Вінниця, вул. Пирогова, 91  
(096) 722 55 11  
(093) 722 55 11

**Новини та акції**

- Правила догляду за вікнами  
22.05.2018
- Теплий монтаж вікон  
22.05.2018
- Як правильно обрати металопластикові вікна?  
22.05.2018
- Конденсат на вікнах! Не допустити та знешкодити!  
22.05.2018

Viknaroff - мабуть, найкращі вікна за співвідношенням ціна/якість!

**(068) 300 8 999 (063) 300 8 999**  
zakaz@viknaroff.vn.ua







## Комерційна пропозиція №17751 від 06.10.2023

Адреса: вул. Генерала Арабея, 7

**пропозиція дійсна протягом 1-го дня!**

Профіль: Framex  
Фурнітура: AXOR  
Площа м.кв.: 93.61

**ВСЬОГО по конструкціях 470000 грн.**  
+ монтаж конструкцій  
**Вартість за 1 м.кв. 5021 грн.**

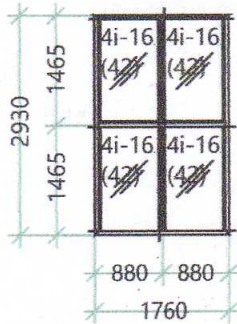

**Найменування:** Конструкція 1, 1760 x 2930 - 8 шт.

**Серія профілю:** Framex - 6K (71 мм)

**Колір:** Білий

**Остклення:** 4i-16Ar-4-14Ar-4i (42)

**Площа м.кв.:** 5,16 x 8 шт. = 41,25 м.кв.

**Сума з врахуванням дод. мат.: 186190 грн.**

Найменування	К-ть
Арм. в рам/ств 24x27x28 - 1.5 мм - П. м/п.	71.776
Арм. в імп 34x25x34 - 1.5 мм. м/п.	35.472
Відлив 250 мм, Білий, м/п.	8x1.86
Загл. подок ОренТекс 600 мм, Білий, шт.	16
Підвіконник ОренТекс 400 мм. Білий. м/п.	8x1.86

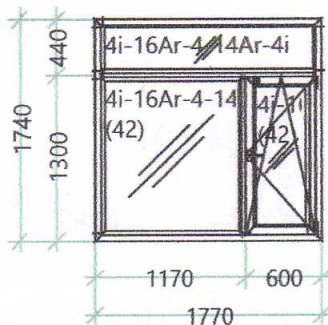

**Найменування:** Конструкція 2, 1770 x 1740 - 17 шт.

**Серія профілю:** Framex - 6K (71 мм)

**Фурнітура:** AXOR

**Колір:** Білий

**Остклення:** 4i-16Ar-4-14Ar-4i (42)

**Площа м.кв.:** 3,08 x 17 шт. = 52,36 м.кв.

**Сума з врахуванням дод. мат.: 283810 грн.**

Найменування	К-ть
Арм. в рам/ств 24x27x28 - 1.5 мм - П. м/п.	164,832
Арм. в імп 34x25x34 - 1.5 мм. м/п.	49.147
Відлив 250 мм. Білий. м/п.	17x1.87
Загл. подок ОренТекс 600 мм, Білий, шт.	34
Мікрощілинне провітрювання ALUPLAST IDEA	17
Підвіконник ОренТекс 400 мм. Білий. м/п.	17x1.87
Ручка віконна алюм. "Antev" - Білий. шт.	17x1

**ЗАМОВНИК несе відповідальність за правильність конструктивів.**

**За правильні розміри конструкцій несе відповідальність - ВИКОНАВЕЦЬ**

ЗАМОВНИК:

\_\_\_\_\_

(підпис)

ВИКОНАВЕЦЬ:

ТОВ "ГЛОБІЯ-В"

\_\_\_\_\_

(підпис)